

ESTAÇÃO DE RECARGA VEICULAR PHB

EVC-7K-1
EVC-22K-3

As estações de recarga para veículos elétricos da PHB oferecem tecnologia, segurança e versatilidade com preço acessível.

Operação simples e prática proporcionada pelo APP para supervisão e configuração da estação de recarga (conectividade Bluetooth e Wi-Fi).

A corrente máxima de recarga pode ser configurada entre 6 e 32 A.

Operação em modo de recarga automática (Plug and Charge) ou com autorização de recarga por meio do APP ou cartão RFID.

Flexibilidade para instalação com 3 opções de entrada para os cabos de alimentação: parte superior, parte inferior ou parte traseira da estação de recarga.

Destinado principalmente para uso em ambiente residencial e comercial, possui grau de proteção IP65, possibilitando a instalação em ambientes externos com segurança e durabilidade.

Dados técnicos		
Modelo	EVC-7K-1	EVC-22K-3
Potência nominal CA	7,4 kW	22 kW
Corrente máx. CA	32A	
Tensão de alimentação CA	220 Vca (F-N)	220 Vca (F-N)/380 Vca (F-F)
Conexão da alimentação CA	Monofásico/Bifásico	Trifásico
Entrada do cabo de alimentação	Inferior (padrão), superior ou traseira	
Conector	Cabo fixo com conector tipo 2	
Comprimento do cabo de recarga	6 metros	
Proteção e certificação		
Proteção contra choque elétrico (Detecção de fuga à terra)	DR tipo A integrado com sensibilidade 30 mA CA + 6 mA CC	
Outras proteções	Sinal anormal no pino CP, Sub e Sobretensão, Sobretemperatura e Sobrecorrente	
Grau de proteção	IP65	
Temperatura de operação	-25 ~ 55 °C	
Conformidade	IEC61851-1, IEC61851-21-2	
Certificado	CE, ANATEL (00434-22-11541)	
Comunicação/sinalização		
Autorização para recarga	Cartão RFID (incluso), aplicativo EVC App ou modo automático	
Indicação de status	Barra de LED (VD, VM e AM)	
Comunicação	Wi-Fi e Bluetooth (ANATEL)	
Mecânica		
Material	Polycarbonato	
Dimensão (L*A*P)	169*380*151 mm	
Peso com cabo 6m	6,2kg	
Montagem	Parede ou pedestal	
Garantia	2 anos	



Rua São Bernardino nº 12
Pq. Anhanguera - CEP: 05120-050
São Paulo - SP



(11) 3648-7830
contato@phb.com.br



DESENHO TÉCNICO

Pedestal metálico para EVC PHB

Mecânica

Material	Aço galvanizado
Dimensão (A*L)	1650*363 mm
Peso	18kg
Garantia	2 anos*

* Sem propagação de corrosão.

Vista Lateral Direita

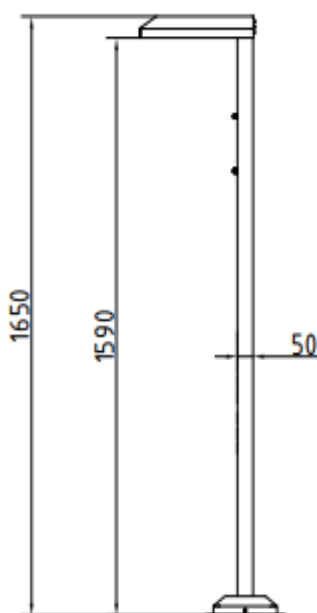

Vista Frontal

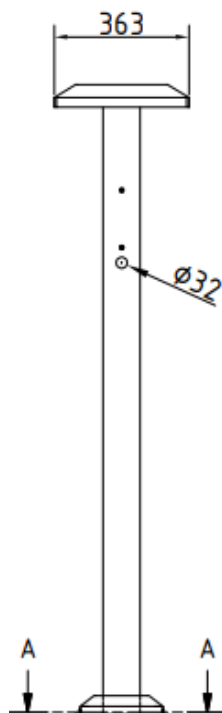

Vista Lateral Esquerda

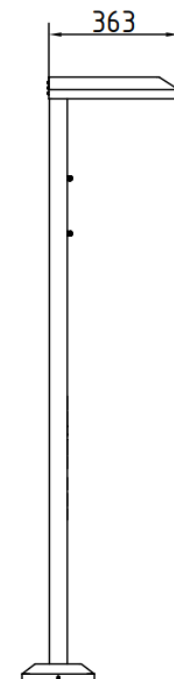

Corte A-A

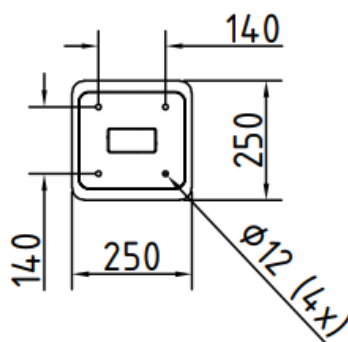

Rua São Bernardino nº 12
Pq. Anhanguera - CEP: 05120-050
São Paulo - SP



(11) 3648-7830
contato@phb.com.br

